

Switch de datos Gigabit 24 port anti descargas **S124**

Protección contra descargas atmosféricas - Soporta Jumbo frame de 9K



Especificación

Modelo	S124
Puertos de bajada	24 * 10 / 100 / 1000 Base-T
Estándar de red	IEEE 802.3, IEEE 802.3 i, IEEE 802.3u, IEEE 802.3ab, IEEE 802.3x
Capacidad de conmutación	48 Gbps
Buffer	2.5 Mbits
MAC Table	8K
Protección contra descargas	Modo común 6kV según IEC61000-4-5
ESD	Descarga de contacto 6kV, descarga aérea 8kV, según IEC61000-4-2
Alimentación	100-240 VAC – 50/60Hz
Ambiente de trabajo	Temperatura: 0 °C ~ 40 °C / Humedad relativa: 8% - 98%
Temperatura de almacenamiento	-40 °C ~ 88 °C
Dimensiones (LxWxH)	274 mm x 180 mm x 44 mm
Normativas	CE, FCC, ROHS
Montaje	Housing de 13" para uso en escritorio o instalación en rack

Dimensiones

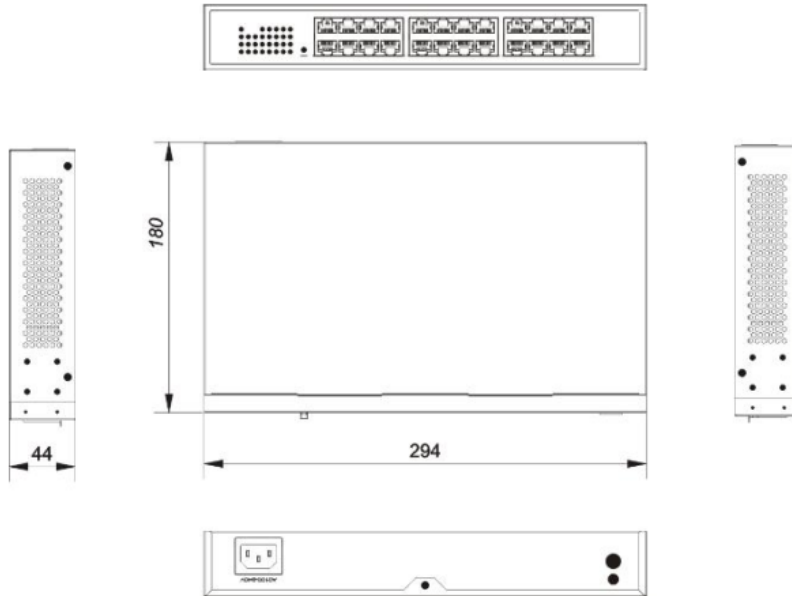

Detalle de puertos

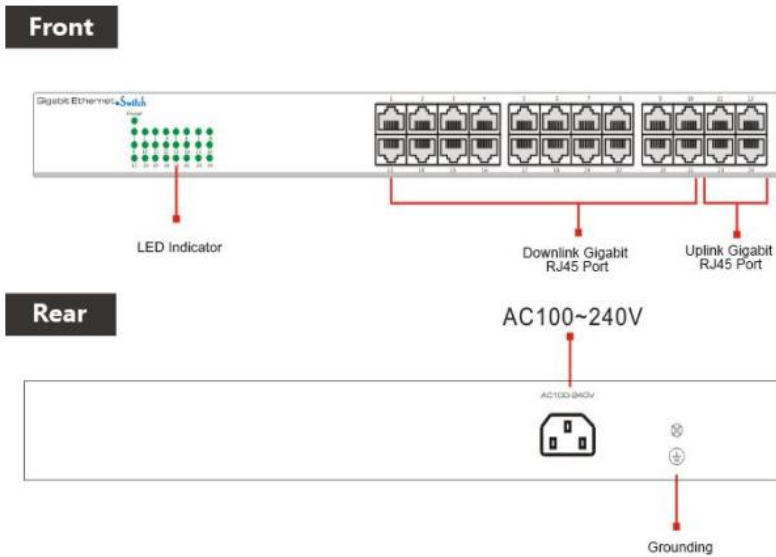

Contenido de la caja

Descripción	Cantidad
S124	1
Cable de alimentación	1
Manual de usuario	1



Para más información sobre Cygnus Electronics visite: www.cygnus.la – Cygnus electronics y su respectivo logo son marcas registradas de Cygnus electronics y /o sus afiliados en la Argentina y otros países. Cualquier marca de terceros mencionada es propiedad de sus respectivos dueños.

Impreso en Argentina